

Др Константин ПЕТРОВ

## ТИПОНИМИЈАТА И КАРАКТЕРОТ НА АПСИДАЛНИТЕ КОНСТРУКЦИИ ВО НЕСАКРАЛНИТЕ ГРАДБИ ВО СТОБИ

### II ДЕЛ

Во првиот дел на трудот, што е објавен под ист наслов во Го-дишниот зборник на Филозофскиот факултет во 1976 година, се изложени гледиштата за следниве проблеми. Најнапред за генезата и развитокот на апсидалните конструкции, потоа за типонимијата на апсидалните типови и варијантните форми во многуте терми, палати и богати домови во Roma, Pompei, Tivoli, Thamugadi, Baalbeck, Treviri, Pola, Salona, Palatium Diocletiani, Doclea, Poetovio, Aquae Issae, Sirmium, Mediana, Scupi и Xante; во продолжение е разјаснето и јавувањето на апсидалните форми во Стоби. Соодветно големо внимание му е посветено на разгледувањето на апсидалните конструкции во палатите Перистерија и Партениос во Стоби и на согледувањето на нивните типски, конструктивни и стилски особености, со цел одредување на намената и вредноста на апсидите и на палатите. Во вториов дел на трудот, низ една опфатна, своеверсна анализа на апсидалните конструкции во другите значајни згради во Стоби, е поставена основа за нови многувидни наспoredби, вреднувања, синтези и одредувачки оценувања.

\*

Меѓу градбите важни за ова натамошно испитување значајно место зазема палатата *Domus Fullonica*, порано во литературата именувана на сличен начин како Текстилна работилница.

#### *Апсидалните простории во палатата Domus Fullonica*

Големиот градбен комплекс *Domus Fullonica* е според многуте евидентни компоненти вистинска палата, а во светлина на неколкуте особености и различна од другите палати во Стоби. Палатата *Domus Fullonica* се издвојува најнапред со многу важното урбанистичко место што го зазема, непосредно до градскиот Форум, на почетокот на *Via principalis superior* и близу до Епископската базилика и Епископската

резиденција. Domus Fullonica е различна и според повеќето фази на градење во сукцесивни временски периоди, и според необичната намена на овие пресоградби. Палатата се издвојува и со вредноста дека нејзината голема апсидална дворана е единствена во Стоби со сопствен хипокауст за зимско затоплување, а апсидата единствена луксузно конципирана со внатрешни ниши.

Палатата Domus Fullonica е сега во голема мера откопана иако не и во потполност испитана и објаснета<sup>47)</sup>. Ова последното е отежнато и поради сложеното вткајување на поправките и доградбите од разните фази на траењето на палатата. Во околноста на ваквата сложеност на конструкциите и временските периоди палатата Domus Fullonica е датирана главно во III или во III—IV век<sup>48)</sup>.

Во сегашната состојба на проучување кога е познат распоредот на поголемиот дел од просториите во комплексот Domus Fullonica, би можело да биде уочено групирањето на бројните одаи околу двете апсидални дворани, големата и малата, што наведува на претпоставка за постоење на два<sup>49)</sup> дивергирани но допрени дела во комплексот, односно можеби и за постоење на два функционално самостојни блока во палатата Domus Fullonica. За да ѝ се даде право место и важност на оваа претпоставка неопходно е да се направи следнава наспоредба. Имено, иако се веќе разјаснети два функционално самостојни комплекси во палатата Партениос, тие се изградени еднадвор сосема компактно поврзани како во една единствена градба. Таму, на пример, четирите грандиозни периферни ѕидови ги затвораат двата дела на палатата Партениос, спојувајќи се под агли од 90°, додека сите простории се диспонираани во две ортогонално координирани оски. Наспроти ова, во комплексот Domus Fullonica нема компактноста во оваа смисла, туку видлива периферна расчленетост. Освен ова, во комплексот Domus Fullonica нема ортогонално координирани оски, бидејќи двете групи одаи, околу двете апсидални дворани, се допираат во две рамнини со отстапување од 11°. Овие и неколку други неправилности во диспозицијата сведочат или за измени при пресоградбите или за конципирани својствености на два блока со издвоени намени во комплексот на палатата Domus Fullonica.

<sup>47)</sup> Б. Сарија, Извештај за 1925, Годишњак СКА, Београд, 1925, 325; Б. Сарија, Извештај за 1926, Годишњак СКА, Београд, 1926, 310; Ѓ. М. Зиси, Ископавања у Стобима 1933 и 1934 године, Старијар X-XI, 1935-1936, Београд, 1936, стр. 159-164; J. Petrović, U Stobima . . . о.с. (во I дел), стр. 474; E. Kitzinger, о.с. (во I дел) p. 117, 118; К. Петров, Смешано. . . о.с. (во I дел) стр. 72/2; Ѓ. М. Зиси, Стратиграфија . . . о.с. (во I дел) стр. 203, 208, 210, 229.

<sup>48)</sup> Ѓ. М. Зиси неколкукратно сугерира мошне широки датирања. Така на пример во Стратиграфија. . . о.с. (во I дел), стр. 203 и 229, го датира монументалниот дел на палатата, со двете апсидални дворани, во III век; на стр. 210, во истиот труд, истиот дел на палатата го датира во доцниот царски период, односно во доцниот III до доцниот IV век; две години подоцна во 1975 година Ѓ. М. Зиси, Стоби. . . о.с. (во I дел), стр. 202, ја датира палатата во III век; К. Петров, Смешано. . . о.с. (во I дел), стр. 77/7, ја датира палатата во III - IV век.

<sup>49)</sup> Своевремено, 1955 година, затоа што дотогаш уште не беше откопана и позната малата апсидална дворана, К. Петров (Смешано. . . о.с. стр. 72) искажа мислење дека Domus Fullonica е една палата.

VII. Несомнено дека најзначајната просторија во Domus Fulonica е големата апсидална дворана, сл. 13, која што можеби била отворена кон еден перистил<sup>50</sup>) од кој што нема траги, освен ако за единствена трага се смета дел од еден стилобат со една репозирана колона. Инаку, кон веројатната претпоставка за постоење на перистил упатуваат не само луксузната концепција во изведбата на двораната, туку и сличната

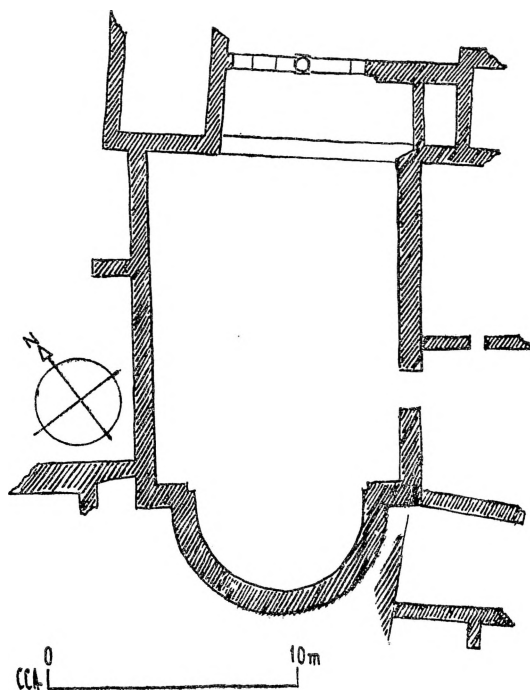

СЛ. 13 - ГОЛЕМАТА АПСИДАЛНА ДВОРАНА ВО ПАЛАТАТА

НАРЕЧЕНА DOMUS FULLONICA

СЛОБОДНО МЕРНО НАГОЛСМУВАЊЕ  
СПОРЕД Д. ПЕК КАЈ Ц. ВАЈЗМЕ И  
И СПОРЕД ДИСПОЗИЦИЈАТА IN SITU

<sup>50</sup> Постоењето на перистилот Ѓ. М. Зиси го смета како сосема сигурно (во Стратиграфија. . . , о.с., во I дел, стр. 229 и во Стоби. . . , о.с., во I дел, стр. 202).

изведба на просторот, како во палатите Перистерија, Партениос и Полихармос. Ориентацијата на апсидалната дворана во однос на веројатниот перистил е еднаква како и во палатите Перистерија и Партениос, меѓутоа, сите други компоненти по однос на димензиите, распоредот и комуникациите се сосема непознати. Во иста смисла остануваат малку познати и комуникациите на големата апсидална дворана со околните простории, иако овој факт не ја намалува вредноста и наменското место на апсидалната дворана.

При концепционото оценување на оваа голема апсидална дворана треба да биде одбележана и околноста на неправилното изведување на основата особено во северниот дел. Имено, поради околноста дека источниот бочен ѕид е пократок од западниот, основата на апсидалната дворана е развлечена дијагонално во правец север-југ. Меѓутоа, и покрај ваквата евидентна неправилност во диспозицијата на двораната, треба да се сврти внимание врз една друга исклучителна вредност, односно врз нејзините грандиозни димензии. Во една наспоредба оваа голема апсидална дворана е најголемата досега откриена во Стоби поголема и од апсидалната дворана во палатата Партениос, која што е измерена на 140 m<sup>2</sup>.

Конструкцијата на апсидалниот ѕид<sup>51)</sup> на оваа голема дворана несомнено припаѓа на тип III. Меѓутоа, заради луксузните ниши од внатрешната страна (како во најлуксузните грандиозни градби, на пример, во *Thermae Neronianae* во Рим, во *Palatium Diocletiani* или во *Templum Iovis* во *Baalbeck*), апсидалниот ѕид е мошне дебел и зајакнат, така што во оваа смисла се доближува до варијантната форма I—V.

При изнаоѓање на одговор по однос на осветлувањето на оваа голема дворана треба веднаш да бидат претпоставени веќе и порано искажаните взаемни обусловености. Тоа се високите ѕидови, соодветни за големата должина и широчина на двораната и базиликални призори во високите ѕидови над покривите на бочните партерни простории.

Вака конципираната висока градба на двораната со голема широчина, а без пиластерско зајакнување на бочните ѕидови, не дозволува друга претпоставка освен за рамна дрвена таванска конструкција. Врз неа бил најверојатно двосливен покрив, кој што е сосема можен над оваа висока дворана, околу која биле приземни бочни простории. За покривната форма над апсидата, и покрај снажниот апсидален ѕид, доаѓа предвид само рамна дрвена конструкција, која што е обусловена и од големата широчина на апсидата.

Во големата апсидална дворана не се откриени траги од подна и ѕидна декорација, но сосема е сигурно дека таква декорација требало да има, бидејќи кон неа укажуваат и грандиозните димензии на двораната и луксузната концепција на внатрешниот ѕид на апсидата со зачувани ниши. Токму заради ова може да се претпостави и една од формите

<sup>51)</sup> Конструкцијата на апсидалниот ѕид на големата апсидална дворана е претставена неточно (кај Ц. Вајзман, Стоби, во основата изработена од Дејвид Лек а според предходни архитектонски снимања од Милорад Корлука и Петар Никушев, и битно се разликува од положбата *in situ*.

на подната декорација: мермерна настилка или мозаици и една од формите или комбинациите на зидната декорација: мермерна оплата, или мозаици или фрески.

Во одредување намената и функцијата на апсидалната дворана би можело да се заклучи следново. Еднакво како и другите големи дворани во Стоби и оваа дворана била наменета за собирање на голем број луѓе во свечени прилики. Во апсидата веројатно биле поставувани или свечени седишта, или клиниони за одличници. Концепцијата со ниши во апсидата, применувана во најлуксузни палати, укажува на големиот раскош и уметнички обликуван амбиент; во оваа смисла многу прифатливо е да се претпостави дека нишите биле веќе протогено наменети за украсни скулптури.

VIII. Втората апсидална просторија, сл. 14, во комплексот *Domus Fullonica* била потполно непозната сè до ископувањата обавени последниве години, затоа за неа нема податоци ни во најновата литера-

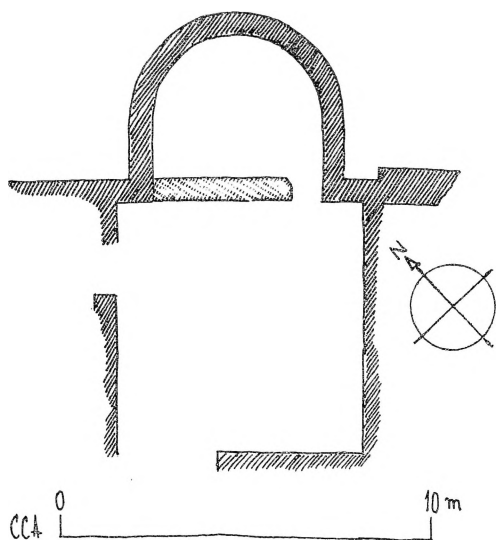

СЛ. 14 - МАЛА АПСИДАЛНА ДВОРАНА ВО ПАЛАТАТА

НАДЧЕНА *DOMUS FULLONICA*

СЛОБОДНО МЕРНО ИЗОГЛЕМУВАЊЕ

СПОРЕД Д. ПЕК КАЗ И В. ВЕЗМАН

И СПОРЕД ДИСПОЗИЦИЈАТА *IN SITU*

тура<sup>52</sup>). Овој втор комплекс во палатата *Domus Fullonica*, во кој се наоѓа малата апсидална дворана, не е објаснет не само заради тоа што не е потполно доископан и испитан, туку и заради вpletеност на повеќе фази на градење и преградување. Околноста дека е како Текстилна работилница објаснета најдоцната од многуте фази, односно најгорниот културен слој, врз просторот на претпоставениот перистил, ни најмалку не помага да се објасни и малата апсидална дворана и другите простории наоколу. Но и покрај ова би можело да се заклучи дека оваа мала апсидална дворана претставува второ уметнички и луксузно конципирано средиште во големата палата. При ова е умесно уште еднаш да се повтори претпоставката дека оваа втора апсидална дворана му припаѓа на одвоениот втор блок во големата палата, особено ако се има предвид дека меѓу темето од апсидата на големата апсидална дворана и темето на апсидата од малата апсидална дворана има, речиси, педесетина метра оддалеченост. Меѓутоа, сè уште нема достатно податоци за донесување заклучоци за овој издвоен комплекс, односно за конечниот изглед на диспозиција, за неговите димензии, обележја, намени и карактер.

Од друга страна, понатаму, иако сега според распоредот на откопаните средишни делови, не можат да се оценуваат ни постоењето, ни димензиите на средишниот простор—двор или перистил, може да се оцени дека ориентацијата и на оваа мала апсидална дворана е свртена токму кон тој претпоставуван средишен дел, со кој што комуницира; иако не е доиспитана, веројатна е и комуникацијата со бочната просторија северозападно.

Според своите димензии оваа апсидална дворана спаѓа во категоријата на малите апсидални дворани во Стоби, помала од големите апсидални дворани во палатите Перистерија, Партениос, *Domus Fullonica*, Епископска резиденција, Полихармос и Коцкарницата, но поголема од апсидалните одаи во палатите Перистерија и Партениос, и во Малите терми. Ова димензиско разврстување на малата апсидална дворана ќе укаже подоцна на одговорот за нејзината намена, односно за обусловеноста меѓу нејзините димензии и функцијата.

Конструкцијата на апсидалниот ѕид на оваа дворана, со рамени потпорни ѕидови, навидум би спаѓала во тип III, ако не беше присутна и една модификација, која што упатува и на инакво класифицирање, на што е потребно да се укаже. Имено, бидејќи е апсидалниот простор со издолжена форма, основите на апсидалниот ѕид одат надвор од семициркуларниот пречник, така што рамените потпорни ѕидови не се на местата на полукружната основа на апсидата, каде што е и најголемиот бочен притисок. Затоа може да се смета дека рамените ѕидови апсолутно ја немаат функцијата за потпирање и компензирање на бочните притисоци во основите на апсидата, туку само улога да го формираат квадратниот дел на двораната. Заради сево ова би требало конструкцијата на

<sup>52</sup>) Основата на оваа апсидална просторија е претставена непотполна (кај Ц. Вајзман, Стоби, о.с., според Д. Пек) и се разликува од положбата *in situ*,

апсидалниот зид со повеќе основа да се класифицира во варијантна форма на III—V.

Токму ова последна карактеристика на апсида со незајакната конструкција на апсидалниот зид и со потпорни зидови без права функција, упатува и на основан заклучок: дека над апсидата на оваа дворана не можело да има полукалотна конструкција, туку само и исклучиво рамна гредна конструкција на таван. Ваков дрвен таван имало и над квадратниот дел на оваа мала апсидална дворана, а над сета конструкција бил изведен двосливен покрив. По однос на осветлувањето на оваа мала апсидална дворана може да се искаже веќе изреченото мислење за базикален начин со високопоставени прозорци во високи зидови, повисоки од покривите на бочните простории.

Околноста дека е оваа мала апсидална дворана откриена со многу разурнати ниски зидови и уништени подови, не даде можност да биде откриена ни подната ни зидната декорација. Меѓутоа, определувајќи ја намената на оваа мала апсидална дворана како свечена просторија, во овој дел од палатата *Domus Fullonica* и одредувајќи ја нејзината функција како дворана за пречек на помал број луѓе или помал триклиниум, или голем салон, треба бездруго да се претпостави и постоењето на соодветни видови на подна и зидна декорација во нејзината протогена изведба.

#### *Апсидалната просторија во палатата Полихармос*

Целински конципираната палата Полихармос, што ги има сите делови на една луксузна кука за живеење и за раскошен поминок, е во извесна мера проучена и позната во науката<sup>53</sup>). Како и многу од испитаните објекти во Стоби, и палатата Полихармос има долготрајно функционирање, со неколку фази на грижливо изведени поправки и пресоградби. Но и без оглед на овие промени, останува како несомнен заклучокот дека оваа градба е луксузна и раскошна — *οίκος πλοσίων*, *palatium divitum* — еднаковредна како палатите Партениос, Перистерија и *Domus Fullonica*, кон што укажува и обилството на подна мозаична декорација. Инаку, во оценувањето карактерот на палата Полихармос треба секако да биде земен предвид и елементот за локацијата на палатата во средишното место на градот: на *Via principalis inferior* и таканаречената *Via Axia*, на скапо урбано место, за која суштина е веќе речено нешто при разгледувањето на палатата Перистерија. При сево ова е од особена важност да се нагласи дека и покрај малите димензии и релативната стеснатост обусловена од урбанистичката збиеност (еднакво како и за Базиликата синагога) архитектот и во палатата

<sup>53</sup>) В. Петковић, Извештај за 1931, и Извештај за 1932, Годишњак СКА, Београд: 1931, 1932; Ј. Петровић, Стоби 1932, Старинар VIII-IX, Београд 1933-1934, 173-177, 182; Ђ. М. Зиси, Мозаици једне куће у Стобима, Старинар VIII-IX, Београд, 1933-1934, 249-254; G.M. Zisi, Bemerkungen. . . , о.с. (во I дел) S.234; J. Petrović, U Stobima . . . о.с., (во I дел), стр. 484, 485, 486, 502; E. Kitzinger, A Survey. . . о.с. (во I дел) pp. 134-140.

Полихармос — инаку речиси трипати помала од Перистерија или Партениос — ги реализирал сите луксузни диспозициони и програмски компоненти: перистил, басен, апсидална дворана, салони, одаи, економски простории.

Веќе е речено дека палатата Полихармос привлекла внимание за сериозно проучување, меѓутоа, и покрај ова хронолошките рамки на нејзиното функционирање се мошне широко поставени. Ова било секако условено од бројните пресоградби, односно од разновременоста на градбите и декорацијата, заради што е пред повеќе од четириесетина години палатата датирана во IV и во V век, а апсидалната дворана во V век<sup>54</sup>). Пред неколку години, повторено е датирањето во IV—V век<sup>55</sup>), но е предложено и мошне рано датирање на некои најстари делови од палатата во III век<sup>56</sup>).

Во диспозицијата на палатата Полихармос мошне значајно место има малиот но луксузно конципиран перистил, сред кој е басен со декоративни ниши. Околу перистилот се распоредени и со него комуницираат поголемиот дел од салоните и одаите. Кон овој луксузен простор на перистилот е ориентирана и отворена и единствената апсидална дворана во палатата Полихармос, што јасно укажува дека барем во една фаза од траењето на палатата, перистилот и двораната имале истовремена, заедничка и обусловена функција.

IX. Апсидалната дворана, сл. 15, најважната просторија за овие проучувања, имала освен комуникацијата со средишниот простор, со перистилот и нимфеонот, уште и веројатни комуникации со соседните одаи. Можеби некои подоцнежни преправки отвориле и нови комуникации со одаите околу, но карактерот на главната аксијална овореност на двораната кон перистилот останала во неизменета функционална корелација.

При едно наспоредбено димензиско оценување би можело да се констатира дека оваа апсидална дворана спаѓа меѓу средните, според големината, апсидални простории во стобските градби; помала е од грандиозните апсидални дворани во палатите Перистерија, Партениос и Domus Fullonica, помала е и од апсидалните дворани на Епископската резиденција и на Коцкарницата — што ќе бидат во продолжение разгледани — а поголема е од малите апсидални одаи и салони во споменатите палати и во некои други згради.

Конструкцијата на апсидалниот ѕид на оваа дворана е изведена со јасни карактеристики на варијантната форма III—B, со слободно поставен конвексен ѕид. За одбележување е дека иако луксузно декорирана, за што понатаму ќе стане збор, оваа дворана нема рамени проширувања. Сидовите што наизглед ги потпираат основите на апсидата на оваа

<sup>54</sup>) Ѓ. М. Зиси, Мозаици. . . , о.с., (во I дел), стр. 249-253, ги датира мозаиците од апсидалната дворана (односно од тн. триклиниум) во V век, а мозаиците од другите простории во IV и V век; ова датирање го наведува и E. Kitzinger, о.с. (I дел) p. 136;

<sup>55</sup>) Ѓ. М. Зиси, Проблеми. . . , о.с. (во I дел), стр. 22; 230; Ѓ. М. Зиси, Стоби 1970-1972, о.с. (во I дел), стр. 203.

<sup>56</sup>) Ѓ. М. Зиси, Проблеми, о.с. (во I дел), стр. 229.



дворана всушност имаат мала функција на зајакнување, бидејќи со апсидата се допираат малку надвор од семициркуларната основа.

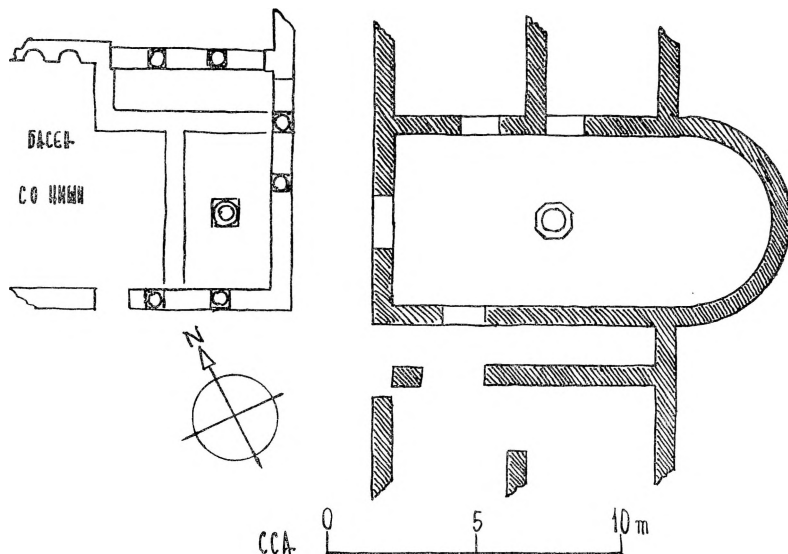

СА.15-ГОЛАСМАТА АПСИДАЛНА ДВОРАНА ВО ПОЛИХАРМОСОВАТА ПАЛАТА.  
 СЛОВЕДНО МЕРНО ЧАГОЛЕМУВАЊЕ СПОРЕД ШТАУДИНГЕР КАЈ Ј. ПЕТРОВИЌ  
 ОТВОРИТЕ ЗА КОМУНИЦИРАЊЕ СПОРЕД ПОЛОЖБАТА ВО 1975г.

Осветлувањето на оваа дворана, disponирана меѓу други одаи, можело да биде само базиликално, со прозорци поставени во високо конструираните бочни ѕидови, над ниските покриви на партерните бочни одаи, еднакво како и кај неколку порано споменати дворани со иста средишна диспозиција.

По однос на прашањето за формата на покривањето над апсидата на оваа разгледувана дворана, може да се заклучи следново. Имено, иако врвната уметничка изведба на подната мозаична декорација сред која е луксузна фонтана, како и средишното место на двораната, би укажувале на соодветна поскапа форма на апсидално пресведување, сепак над оваа псида — како и над квадратниот дел од двораната — можело да има само рамен таван од гредна конструкција. Ваквото решение е јасно условено со недебелиот и не соодветно јако конструираниот апсидален ѕид, со неговата класификација во варијантна форма III—B — над која вообичаено не се конструира полукалотата — и со оддалеченоста на бочните потпорни ѕидови.

Наспроти напред изречената, иако мошне сигурната претпоставка, одговорот на прашањето за покривната конструкција е колку јасен толку и едноставен. Имајќи ја предвид средишната диспозиција на двораната и другите бочни простории крај неа, би требало да се смета како најверојатна и единствена можност апсидалната дворана да била покриена со двосливен покрив.

При изнаоѓањето и оценувањето на уметничката вредност на оваа дворана, треба особено да се имаат предвид подните мозаици, во кои се повеќепати проучуваните мотиви на афронтирани елени и птици<sup>57</sup>), и октогоналната травертинска фонтана сред мозаичниот под.

По однос на прашањето за зидната декорација на апсидалната дворана, можат во сегашните околности да бидат изнесени следниве претпоставки. Зидовите на оваа апсидална дворана, што се зачувани до висина од 50 см., се градени од кршен и малку приделкан камен. Разбирливо е дека вака голи и груби ѕидови не можеле да се сложат стилски со луксузно мозаицираниот под и затоа би била умесна и прифатлива претпоставката дека ѕидовите на оваа апсидална дворана биле декорирани на еден од следниве начини: со зидни мозаици или со мермерна оплата или со фрески, или во соодветно комбинирање меѓу овие декоративни форми, што е веќе споменато за другите згради.

Намената на оваа апсидална дворана треба да се претпостави во рамките на веќе изречените хипотези за другите големи и средно големи апсидални дворани во Стоби. Тоа би значело дека во оваа апсидална дворана би можеле да се собираат негolem број луѓе поканети во свечени званични прилики, односно како во триклиниум при гозби и свечени пречечи. Треба да се повтори уште еднаш веќе изнесената претпоставка<sup>58</sup>) дека во една подоцнежна фаза од траењето на палатата Полихармос оваа дворана можеби имала функција на ораториум за нејзините христијанизирани жители.

Мошне занимлива група градби со апсидални дворани и апсидални конструкции, е распоредена на падината меѓу Епископската базилика и палатата Партениос. На овој релативно голем простор што благо се спушта меѓу надморската височина 147 и 141, се наоѓаат три згради интересни за ова проучување. Највисоко, близу до северниот кораб на Епископската базилика е така наречената Мала апсидална зграда; поисточно од неа и на две метра понизок ниво е поставена Епископската резиденција, а уште поисточно и четири метра пониско зградата позната како Коцкарница.

Иако се овде именувани како група, овие згради немаат никаква меѓусебна функционална врска; тие немаат ниту заеднички или близок карактер и намена, а можеби немаат ни идентично време на функционирање. Нив ги делат сите нивни диспозициони, функционални и наменски одлики и можеби хронолошката припадност. Меѓутоа, овие три

<sup>57</sup>) Ј. Петровиќ, Стоби 1932, Стариар VIII — IX, о. с., (во I дел) стр. 174, 176; Ѓ. М. Зиси, Мозаици... , Стариар, VIII—IX, стр. 250, 251, 253, сл. 11, 12; К. Петров, Необјаснети места на две христијански алегориски мозаични композиции, Годишен зборник на Филозофскиот факултет во Скопје, Скопје, 1971, стр. 299—305.

<sup>58</sup>) К. Петров, Необјаснети... , о. с., стр. 305.

релативно мали згради, помали од споменатите палати Перистерија, Партениос, Domus Fullonica и Полихармос, сепак можат да бидат разгледувани едноподо друго заради нивната лоцираност на просторот што чини конфигурациска целина омеѓена со Via principalis superior, Епископската базилика, коилонот на Театарот и палатата Партениос.

*Апсидалната просторија во шаканаречената Мала апсидална зграда*

На највисокото плато, на скапото урбанистичко место до градскиот плоштад, со една бочна фасада на Via principalis superior и непосредно до северните анекси на Епископската базилика, се наоѓа зградата наречена при првите објавувања Мала апсидална зграда. Своевремено, пред 43 години, ѝ е посветено вистинско и полно внимание на оваа куќа и во објавените текстови и во документационите фотографии и во плановите<sup>59</sup>). Токму толку и такво научно внимание заслужува овој луксузен дом, судејќи според скапоцената мозаична декорација, која што ќе биде спомената понатаму, како одредувачка компонента за карактерот на оваа куќа. Меѓутоа, подоцна, во последниве години, оваа Мала апсидална зграда е безпричински сосема елиминирана од публикациите, и соодветно од текстовите, фотографиите и плановите. Малата апсидална зграда ни одделно, ни во општите прегледи и заклучоци веќе не се разгледува<sup>60</sup>) иако не може да биде одбегнато нејзиното споменување<sup>61</sup>). На овој начин е во науката сосема запоставен не само еден познат и релативно испитан објект, туку и една од ретките згради во Стоби со сигурно констатирана зидна стаклена мозаична декорација.

Меѓутоа и покрај ваквото запоставување на овој објект, неговите вредности остануваат неизменети и незаборавени и на Малата апсидална зграда во овој преглед ќе биде посветено полно внимание.

Во одредувањето карактерот и намената на оваа во извесна мера испитана зграда би можела да се изнесе следнава мисла. Отсуството на перистил, басен, фонтана и салони во диспозицијата на Малата апсидална зграда, потоа малиот број и малата квадратура на одаите, како и

<sup>59</sup>) За Малата апсидална зграда пишува Ѓ. М. Зиси, Ископавања у Стобима 1933 и 1934 година, Старинар, X—XI, Београд, 1936, стр. 160, 161, 162, 167, сл. 20, 34, 35, 36; во истиов труд на сл. 36, е претставена апсидата на Малата апсидална зграда, гледана од источната страна, а на сл. 39 е видлива основата на Малата апсидална зграда на една авионска снимка. Подоцна Малата апсидална зграда е претставена кај J. Petrović, U Stobima. . . , о. с., (во I дел) на ситуациониот план на Стоби, сл. 6 (Дилберовић) а видлива е и на авионските снимки, сл. 11 и 13 (Долански). Уште подоцна Малата апсидална зграда е пак спомената од Ѓ. М. Зиси, Стукатура у Стобима, Зборник радова Народного музеја, Београд, 1962, стр. 101. E. Kitzinger, о. с. (во I дел) ја споменува Малата апсидална зграда (приведувајќи ги податоците од Ѓ. М. Зиси) стр. 118, а на сл. 160 ја дава и основата на истата.

<sup>60</sup>) Малата апсидална зграда не ја разгледува ни споменува Ѓ. М. Зиси, Проблеми . . . , о. с., (во I дел) Ѓ. М. Зиси, Стоби 1970—1972, . . . о. с., (во I дел). Понатаму не с споменува ни во библиографијата нити е внесена во ситуациониот план на Стоби во Studies in the Antiquities of Stobi 1973. Малата апсидална зграда не е внесена ни во водичот за Стоби од Ц. Вајзман.

<sup>61</sup>) Ѓ. М. Зиси, Стукатура. . . , о. с. стр. 101.

малата општа површина на зградата, укажува дека таа била конципирана и изведена без претензии да биде палата како неколкуте грандиозни палати во Стоби, веќе споменати порано. Во оваа смисла едноставната диспозиција на просториите и нивниот мал број без сомневање укажува на претпоставка дека Малата апсидална зграда била наменета за приватна употреба, односно дека таа била приватен дом на помал број луѓе—domus privata.

Кога и во кое време ја имала ваквата функција оваа мала апсидална зграда, не е досега ни приближно одредено, веројатно и заради околноста дека во зградата има доста необјаснети и недефинирани стратиграфски, хронолошки и функционални компоненти. Меѓутоа, и покрај сево ова изнесувам хипотеза за датирање на Малата апсидална зграда во IV—V век, што се темели врз неколку одредувачки елементи. Најнапред, на вакво датирање укажува урбанистичкото место на Малата апсидална зграда крај која се наоѓаат Domus Fullonica, Епископската базилика и палатата Партениос со датирање во блиските временски рамки. За оваа хипотеза е потоа важен и нивелациониот ниво на Малата апсидална зграда, речиси, еднаков како и кај Domus Fullonica и Епископската базилика, што наведува на датирање во блиски временски рамки. Од значење, понатаму, за датирањето во предложените IV—V век е и фактот на вpletената структура на недефинирани ѕидови во Малата апсидална зграда што укажува на еден подолг период на траење и функционирање на зградата, а таков оптимално можел да биде во IV—V век. За едно основано датирање во речената смисла многу придонесува и фактот констатиран при истражувањето на оваа зграда, односно, стаклените коцки од ѕидниот мозаик откриен во шутот над подот од зградата<sup>62</sup>). Овој наизглед мал, но мошне значаен факт, сигурно укажува дека во шутот, значи во урнатините на последната фаза од зградата, имало скапоцена декорација. Таква последна фаза можела функционално да биде изведена во IV—V век. Подоцна во IV век, по земјотресот во 518 година, не можело да има ѕидна мозаична декорација, а порано од IV век таква зграда со таква декорација би била стратиграфски подолу од овој ниво во кој е откриен шутот и стаклениот мозаик. Сиве овие околности укажуваат дека времето на траењето и функционирањето на Малата апсидална зграда треба да се претпостави во временските рамки на IV—V век.

Релативно едноставната внатрешна диспозиција на неколкуте одаи во оваа зграда очигледно сведочат дека таа немала вообичаен распоред со средиште кон кое гравитирале сите одаи и од кое воделе сите комуникации; заради тоа, во овие околности, за најголема и најважна просторија треба да се смета апсидалната дворана.

X. По однос на оваа апсидална дворана, сл. 16, и покрај утврдената ориентација и јасното место во распоредот на Малата апсидална зграда, како и покрај прифатливите места на бочните ѕидови, не може да биде изречена потполна оценка за нејзините битности поради тоа што за такво дефинирање недостигаат уште неколку важни компоненти.

<sup>62</sup>) Ѓ. М. Зиси, Ископавања . . . , 1933 . . . о. с., (во I дел) стр. 162.

Меѓу нив е најнапред сложеноста на хетерогените ѕидови внатре, што ја намалува можноста јасно да бидат одредени сите периферни ѕидови, односно правите димензии на апсидалната дворана во протогената изведба и подоцнежната функционална употреба. Исто така не можат

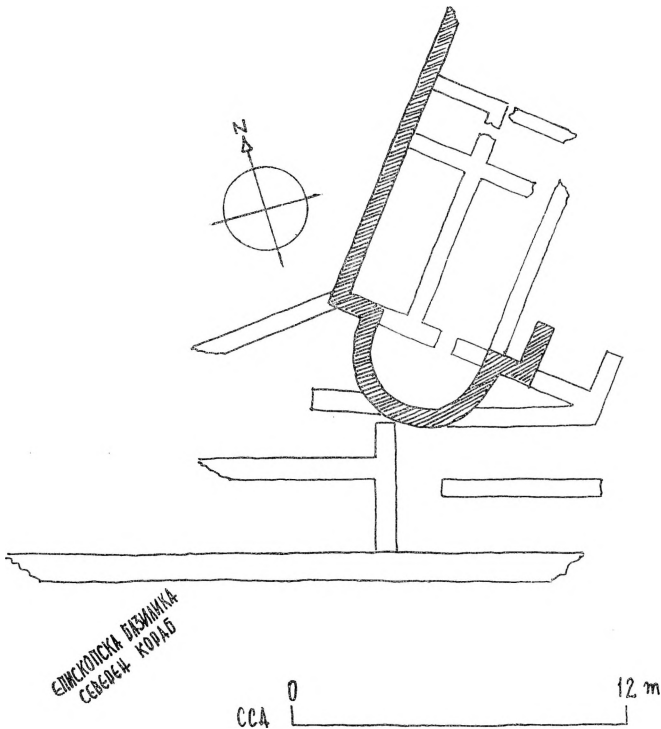

СЛ. 16 - АПСИДАЛНА ДВОРАНА ВО Т.Н. МАЛА АПСИДАЛНА ЗГРАДА

СЛОБОДНО НЕРЦО НАГОЛЕМУВАЊЕ СПОРЕД АВИОНСКА ФОТОГРАФИЈА  
ОД Д. ДОЛАНСКИ КАТ Ј. ПЕТРОВИЌ

да бидат потврдени и претпоставените комуникации со неколкуте одаи на североисточната и на југоисточната страна. Меѓутоа, и покрај сите околности на кои е свртено вниманието, би можело оваа дворана да се смета за една од оние со средна големина во Стоби, ако се прифатат како бочни периферни ѕидови оние што се видливи на старите авионски снимки<sup>63</sup>).

<sup>63</sup>) J. Petrović, U Stobima... , o. c., (во I дел) sl. 11, 13.

Конструкцијата на апсидалниот сид со рамените зајакнувања со сема сигурно упатува на класифицирање во тип III. Заради ова треба да се смета дека неколкуте сидови, паралелни и ортогонални со северниот периферен сид на Епископската базилика не и припааат на Малата апсидална зграда и најверојатно случајно го потпираат апсидалниот сид<sup>64</sup>), така што нема никаква основа за можна комбинација со варијантна форма II—V.

Сите овие податоци даваат доста основа за претпоставување на таванската и покривната конструкција како и за видот на осветлувањето на оваа апсидална дворана. Судејќи според сето досега оценето може да се заклучи дека релативно слабо градениот сид на апсидата не можел да ја носи тежината на сводната маса и затоа била можна само рамна гредна таванска конструкција. Оваа претпоставка е дадена и покрај рамените потпорни сидови кои би упатувале на сводна конструкција, и наспроти стаклената мозаична декорација, чија луксузна концепција би одела складно со луксузна сводна конструкција над апсидата. Инаку рамно гредно таванско покривање може со сигурност да се претпостави и над квадратниот простор на апсидалната дворана.

По однос начинот на осветлување на оваа апсидална дворана може со голема веројатност да се претпостави следново. Бидејќи релативно големата широчина и должина на апсидалната дворана барале височина, тоа е и овде основана хипотезата за базиликална форма на низа високи прозорци над улицата *Via principalis superior* и низа прозорци во високиот ѕид над бочните одаи југоисточно. Издвоената просторна елевација на апсидалната дворана овозможувала двосливна покривна изведба.

При разгледувањето на декорацијата на апсидалните дворани во Стоби, во кои е најчесто зачувана подната мозаична докорација, претпоставките за ѕидната декорација се обусловени и изведени според подната декорација. Овде во оваа дворана, бидејќи се најдени траги од ѕидна мозаична декорација<sup>65</sup>), претпоставките треба да бидат изведени обратно, односно за подна декорација од која не се откриени траги. Во оваа смисла како стилски хармоничен пандан на луксузната стаклена ѕидна мозаична декорација, може да се претпостави само соодветна уметнички богата подна мозаична декорација.

За одредување на намената и функцијата на оваа апсидална дворана многу индикативен се покажува наодот на стаклените коцки во шутот над подот на двораната. Тогаш при ископувањето, пред повеќе од четириесет години, со право било заклучено<sup>66</sup>) дека стаклените коцки потекнуваат од ѕиден мозаик, што е оправдано и засновано врз околноста дека коцките не се најдени во подната подлога, туку во шутот над подот. И бидејќи оваа претпоставка е прифатлива, тогаш станува збор за една меѓу најлуксузно декорираните дворани досега познати во Стоби, што не е чудно при околноста на нејзиното скапо урбанистичко место во градот. Претставена и покрај скудноста на другите податоци, во ваква

<sup>64</sup>) Ђ. М. Зиси, Ископавања..., о. с. (во I дел), сл. 36.

<sup>65</sup>) Ђ. М. Зиси, Ископавања..., о. с. (во I дел) стр. 162.

<sup>66</sup>) Ibidem.

светлина, оваа апсидална дворана имала намена за најсвечени собири, пречеци и празнувања на богати граѓани и угледници.

Инаку, досега не е укажано на врската меѓу оваа зграда и така наречената Епископска резиденција, до која не само што е близу дваесетина метра, туку со која е поврзана преку еден луксузен коридор со екседра. Не е исклучено оваа Мала апсидална зграда, која што е близу до Епископската базилика, да била или дел од комплексот на Епископската резиденција или најмалку, можеби, во некаква протогена или надна функционална врска со неа. Во светлината на вакви соодноси и може да се разбере вонредно луксузниот уметнички амбиент на апсидалната дворана, наменета за иста таква соодветна луксузна употреба.

### *Апсидалните конструкции во Епископската резиденција*

Непосредно од улицата *Via principalis superior*, крај североисточните одаи на Малата апсидална зграда, се стапува во влезниот тракт-коридорот што води кон Епископската резиденција, кон комплексот кој што е во прилична мера проучен и познат во науката<sup>67</sup>.)

XI. Влезниот тракт-коридорот и покрај својата функционална сврха на поврзување, не само што бил мошне луксузно обмислен и изведен, како портик со две колони<sup>68</sup>), туку бил збогатен и со семициркуларно проширување, со полукружна белведере-екседра сл. 17.

Ова полукружно проширување иако големо колку одаја, не би можело да се смета за апсидална конструкција во правата смисла на зборот, заради што и не може да се класифицира во еден од апсидалните конструктивни типови. Инаку, самата основа на полукружниот ѕид на екседрата, проекционо би можела да му припаѓа на тип III, но конструктивно ова типско одредување е малку важно, бидејќи оваа форма на полукружна екседра и не била конципирана како затворен простор. Во светлината на констатираните околности, над коридорот-портик може да се претпостави рамна таванска конструкција, положена врз надколонијните архитрави. Иста ваква рамна таванска конструкција имало и над полукружната екседра. Над коридорот-портик можело да има или двосливен покрив со тесни сливни страни, или едносливен покрив со една широка сливна страна. Понатаму, без оглед на која и да е од овие две можности, над полукружната екседра можело да има само едносливен сегментен покрив; ако, пак, екседрата во покривот била споена со отворениот дел од портикот, тогаш требало да има конструкција комбинирана од напречен двосливен и сегментен покрив.

Од објавените податоци, при првите соопштувања на резултатите од испитувањата е познато дека колоните од коридорот-портик биле од првен мермер<sup>69</sup>). Овој податок основано дава право да се верува

<sup>67</sup>) Ѓ. М. Зиси, Овогодишња ископавања у Стобима, Уметнички преглед XII, Београд, 1940, стр. 317; J. Petrović, U Stobima . . . , o. c. (во I дел) str. 431, 476; Ѓ. М. Зиси, Стукатура . . . , o. c. , стр. 101—107.

<sup>68</sup>) Ibidem, стр. 101, 104.

<sup>69</sup>) Ibidem, стр. 104.

дека и колоните од полукружната екседра биле од ист таков скапоцен камен. Врз основа на овој податок би можеле да се претпостават мермерни плочи за подовите и за сидовите — стилобатите на коридорот-портик и за белведере-екседрата. Меѓутоа, дали над мермерните колони имало мермерни капители и мермерни архитрави останува сè уште отворено и нерешено прашање.

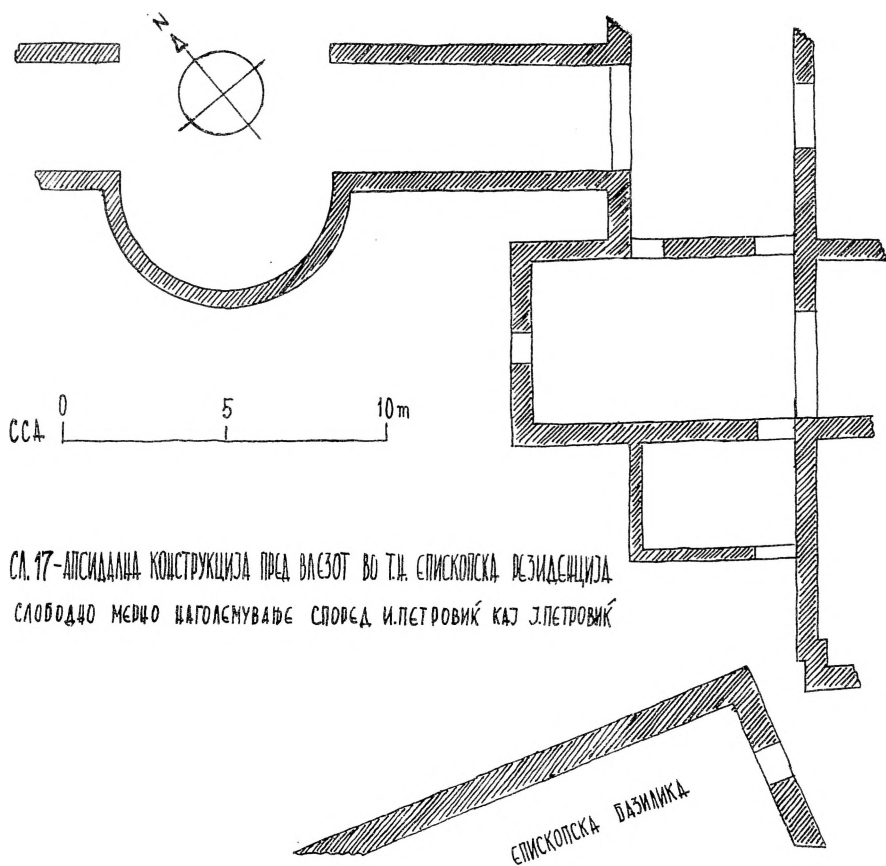

СЛ. 17-АПСИДАЛНА КОНСТРУКЦИЈА ПРЕД ВЛЕЗОТ ВО Т.Н. ЕПИСКОПСКА РЕЗИДЕНЦИЈА  
СЛОБОДНО МЕРЦО НАГОЛЕМУВАЊЕ СПОРЕД И.ПЕТРОВИЌ КАЈ Ј.ПЕТРОВИЌ

Намената на коридорот-портик е сосема јасна во неговата функција да ја поврзе Епископската резиденција со *Via principalis superior*, а можеби и со Малата апсидална зграда. При ова е неопходно да се нагласи дека коридорот-портик иако помал, е полуксузно конципиран од портикот на улицата *Via Sacra*, кој што имал колони само од едната страна.

Намената, пак, на белведере-екседрата е поврзана освен со интенцијата за уметничко и естетско конципирање на средината на коридорот-портик, уште и пред сè со намерата за создавање на простор за



застојување при поминување или за подолг одмор. И во двата случаи, а особено при вториот треба да се претпостави градина или тревник кон кој била свртена белведере-екседрата.

Од коридорот-портик се влегува непосредно во Епископската резиденција, зграда со релативно скромни димензии и едноставна диспозиција на просториите. При одредувањето карактерот на оваа зграда и изнаоѓањето на нејзината намена треба секако да се имаат предвид оценките што произлегуваат од соодветните наспоредби. Така, на пример, за разлика од палатите Перистерија, Партениос, *Domus Fullonica* и Полихармос, што имаат двапати, трипати или четирипати поголема површина, Епископската резиденција (како и веќе разгледаната Мала апсидална зграда или Коцкарницата што ќе биде разгледана на следните страни) има релативно мали димензии и мала површина.

И понатаму, за разлика од палатите Перистерија, Партениос, *Domus Fullonica* и Полихармос, кои што имаат перистили како централни простории, околу кои се распоредени апсидалните дворани и апсидалните одаи, во Епископската резиденција (и во разгледаната Мала апсидална зграда, или во Коцкарницата што ќе биде разгледана) не само што нема централен перистил, туку за главен средишен простор е планирана апсидалната дворана околу која се распоредени квадратните и правоаголните одаи.

Инаку, на прашањето за хронологијата на целиот комплекс на Епископската резиденција му е посветено полно внимание. Врз основа на наодите при истражувањата, односно на еден златен прстен со крст и на една кадилница со крстови, како и врз стилските особености на стукорекорацијата, Епископската резиденција е датирана во IV—V век<sup>70)</sup>; неколку години подоцна датирањето е стеснато само на V век<sup>71)</sup>.

XII. Централниот простор на Епископската резиденција, апсидалната дворана, сл. 18, има релативно големи димензии, приближно колку поголемата апсидална дворана од палатата Перистерија. Важната страна од нејзината улога, комуницирањето со неколкуте одаибочно, најверојатно не е претставена во потполност затоа што е дадена само положбата на откриениот ниво. Според таа положба утврден е влезот од вестибилот во апсидалната дворана и еден влез за една североисточна одаја. Во скицата на основата недостигаат уште влезовите за другите три бочни одаи, кои што бездруго комуницирале со апсидалната дворана; веројатно дека овие влезови биле над зачуваниот ниво и затоа не се откриени. Во продолжување на оваа мисла треба да се додаде дека само на таков начин и со толку бројни комуникации би можела големата апсидална дворана да ја има улогата на централен простор кон кој што гравитирале сите одаи. Во случај, навистина, да не бидат откриени другите комуникации освен споменатите два влеза, тогаш може да се верува дека големата апсидална дворана имала нарочна намена, за што ќе стане збор понатаму, и затоа била толку комуникациски изолирана.

<sup>70)</sup> Ѓ. М. Зиси, *Стукатура...* о. с., стр. 102, 103, 104.

<sup>71)</sup> Ѓ. М. Зиси, *Проблеми...* о. с., (во I дел) стр. 232.

Конструкцијата на апсидалниот ѕид со слободно изведена полу-  
кружна линија и со рамените зајакнувања бочно, мошне јасно упатува  
на класифицирање во апсиди од тип III. Малиот пиластер<sup>72)</sup> на јуж-

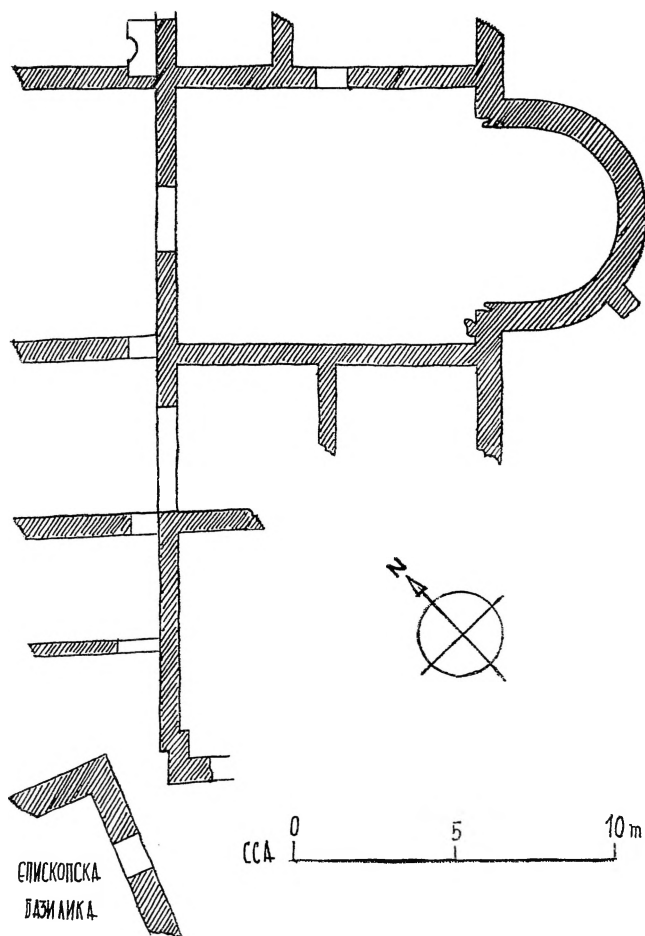

СА.18-АПСИДАЛНАТА ДВОРАНА ВО Т.Н. ЕПИСКОПСКА РЕЗИДЕНЦИЈА ВО СТОБИ

СЛОБОДНО МЕРНО ЗАГОЛЕМУВАЊЕ СПОРЕД И.ПЕТРОВИЌ КАЈ Ј.ПЕТРОВИЌ

<sup>72)</sup> Неоснован е и затоа погрешно усмерен наводот на двапати искажан од Б. М. Зиси, Стукатура... , о. с., стр. 101, 104: „Апсидата од надворешната страна била ојакната со пиластри — контрфорси“. На основата на Епископската резиденција што Г. М. Зиси ја објавува како илустративна документација за статијата Стукатура... , се гледа само еден пиластер, а не повеќе како што наведува авторот.

ната страна, иако радијално поставен, не ја менува концепцијата на типот на апсидата затоа што е ова зајакнување недостатно за класифицирање во тип II или во варијантна форма II — B, при инаку снажно градена апсида.

Јаката и масивна конструкција на апсидалниот ѕид е доволна индикација да се претпостави полукалотна сводна конструкција над апсидата. Меѓутоа, над квадратниот дел на оваа апсидална дворана и покрај ѕидовите од бочните одаи што можат да делуваат како пиластри можело да има само рамна гредна таванска конструкција, заради големата широчина на двораната и незините релативно танки, ѕидови. Над двораната имало најверојатно голем двосливен покрив можна конструкција над оваа пространа средишна просторија, а во високите ѕидови под покривот базиликално осветлување со сите веќе неколкупати споменувани особености.

Во апсидалната двората од Епископската резиденција, како во ниедна од досега откопаните и испитуваните палати и домови во Стоби, се откриени многубројни делови од богата и разновидна стукодекорација <sup>73)</sup>. Фрагментите од ортостатните плочи, од пиластерските оплати, од приластерските капители, од фризовите, гирландите и консолите (со грижливо изведени мотиви на меандри, астрагали, овули, волути и плетери, со лотоси, акантуси, гроздови, цветови и лисје и со гулаби, бикови и елени) зборуваат јасно за еден богато и луксузно декориран ентеријер; овој впечаток на раскош се чини уште побогат поради боените детали на стукодекорацијата (со окер, сина, кафејава, лилава и розова боја).

Според остатоците од стукодекорацијата изведен е заклучок дека таа била поставена на ѕидовите над еден висок сокл <sup>74)</sup>. Овде е умесно да се претпостави дека напредо со една вака ретка и скапоцена стукодекорација можела да биде складна само мермерна оплата на соклот во протогената изведба. Сепакво друго решение освен мермер (или мозаици, а такви не се откриени) би било надвор од стилскиот склад.

Фактот дека на подот на големата апсидална дворана во Епископската резиденција се откриени само скромни и едноставни, разнобојни, танки камени плочи <sup>75)</sup>, го сметам како околност што заслужува внимание на повторно разгледување. Очигледно е, имено, дека овие повеќе од скромни и повеќе од едноставни подни плочи се во стилски несклад со врвно изведената раскошна ѕидна стукодекорација. Затоа постоењето на овие плочи може да се објасни со една подоцнешна поправка, додека протогено подот во големата апсидална дворана без друго требало да е или со поден мозаик *opus sectile*, односно *tessellae*, или со настилка од мермерни плочи, бидејќи само една од овие претпоставени можности би била во склад со единствената во Стоби ѕидна стукодекорација.

<sup>73)</sup> Ibidem, стр. 102.

<sup>74)</sup> Ibidem, стр. 104.

<sup>75)</sup> Ibidem, стр. 102.

Прашањето за намената и функцијата на Епископската резиденција е една од мошне интересните материи. Меѓутоа, во било која смисла да се бара и наоѓа намената и функцијата на оваа зграда, треба да се констатира дека функцијата секако била поврзана со Епископската базилика, на што укажуваат две индикативни околности. Тоа е најнапред непосредната близина на Епископската базилика; имено, југоисточниот дел на Епископската резиденција е само околу 1 метар оддалечен од североисточниот агол на Епископската базилика. Уште поважна е околноста дека диспозицијата на трите врати југоисточно од вестибилот на Епископската резиденција, во една оска насочени кон Епископската базилика, овозможува директно комуницирање од Епископската резиденција со источниот влез во северниот кораб на Епископската базилика.

Инаку за карактерот, за намената и за функцијата на Епископската резиденција веќе е изнесено мислење дека зградата можела да биде ораториум или епископиум <sup>76</sup>). Сметам, меѓутоа, дека за намената на зградата треба да биде изнесено и едно поинакво мислење. Имено, релативно големата површина на зградата и множината на просториите, во голема мера ја ослабуваат претпоставката дека зградата можела да биде ораториум, за каква намена би била достатна една или две простории со многу помала површина од најдените. Заради сево ова сметам дека е поприфатлива претпоставката за епископиум. Тоа е всушност според димензиите и распоредот еден луксузен граѓански дом *domus privata*, *oikos* за помал број жители, а според наодите на прстенот со крст и кадилницата со крстови — *domus ecclesiae*. И кога кон овие наоди и овој заклучок за *domus ecclesiae* ќе се додаде уште и луксузната стуккодекорација, тогаш има полна основа зградата да се смета за епископиум, Епископска резиденција.

Во смисла на ова разгледување може да се одреди и намената и функцијата на големата апсидална дворана. Ако се претпостави дека една од одаите можела да биде мал ораториум, мала капела за молитва на епископот, за големата апсидална дворана треба да се претпостави не приватна, туку јавна намена. Имено, средишната диспозиција на апсидалната дворана, потоа нејзините големи димензии од  $14 \times 8$  метра<sup>77</sup>), со површина од над 120 метра, и особено раскошната, веќе толку пати споменувана, стуккодекорација укажуваат дека незјината намена и функција биле да служи како свечена дворана за јавен пречек и веројатно за еклезијски хиерархиски собири, при кои апсидалниот простор, ориентиран кон исток, имал можеби и улога на црковна апсида или на место за трпеза со бенедикција. Само околноста, спомената на претходните страници, за комуникациската изолираност на апсидалната дворана, би укажувала можеби на намена за еден голем, во овој случај преголем ораториум.

<sup>76</sup>) Ibidem., стр. 103, 104.

<sup>77</sup>) Ibidem., стр. 101.

*Големата апсидална дворана во п.н. Коцкарница*

На истата падина меѓу Епископската базилика и палатата Партениос, со ниво неколку метра пониско од Епископската резиденција и многу поисточно од неа, заради што е со приод од *Via principalis inferior*, се наоѓа зградата најнапред во литературата именувана како Карташница, потоа разгледувана како Коцкарница, а во поново време третирана и како Казино.

Оваа интересна зграда е откриена 1940 година и заради тоа не е во потполност ископана, а ни откриениот дел не е добро проучен<sup>78</sup>). Сепак, и покрај скудноста на податоците и недоиспитаноста можат да се изведат одредени заклучоци и за зградата и за големата апсидална дворана, дотолку повеќе што оваа зграда со мошне луксузна подна и ѕидна декорација заслужува повеќе внимание.

Досега откопаните делови на Коцкарницата укажуваат на доста јасна диспозиција на простории без перистил. Но и натаму во оваа смисла и урбанистичката лоцираност и внатрешниот распоред на зградата во голема мера ја намалуваат можноста за идно откривање на евентуален перистил на било која од четирите страни на Коцкарницата. Имено, на југоисточната страна е малку веројатна можноста за постоење на перистил затоа што е на таа страна свртена апсидата на двораната и затоа што на таа страна нема врати за комуницирање. Исто така не би можел да се бара перистил бочно североисточно, затоа што тука веќе има три одаи и перистилот би бил многу оддалечен и издвоен од апсидалната дворана. Перистилот не би можел да биде претпоставен нити на југозападната страна затоа што тој би бил овде на најнепогодното место под самата висока конструкција на коилонот од театарот. Правото и погодното место за перистил би било хипотетично на северозападната страна на апсидалната дворана, меѓутоа и на оваа страна е исклучена можноста за неговото постоење затоа што веќе тука постои мошне простран вестибил. Но и инаку евентуалниот перистил поставен северозападно од вестибилот би бил малку можен не само затоа што би бил одделен од апсидалната дворана, туку и затоа што на таа страна веќе на неколку метра северозападно од вестибилот поминува улицата *Via principalis inferior*. Инаку кон овие размислувања е неопходно да се додаде дека можеби и немало потреба за перистил според намената и функцијата на Коцкарницата.

По сите овие аналтички согледувања би можело да се констатира дека и покрај непотполаната иститаност на Коцкарницата, има основаност да се заклучи дека испитуваната зграда немала перистил и во врска со ова да се искажат наспоредбени оценувања. Според ваквите диспозициони особености зградата Коцкарница не може да се класифицира меѓу палатите со перистил (како на пример Перистерија, Партениос, *Domus Fullonica* и Полихармос, што е веќе понапред речено). Токму заради тоа, зградата Коцкарница треба да се категоризира во редот

<sup>78</sup>) J. Petrović, *U Stobima...*, o. c., (во I дел), str. 487, sl. 28; Ѓ. М. Зиси, *Проблеми...*, o. c., (во I дел), стр. 230; Ѓ. М. Зиси, *Стоби...*, o. c., (во I дел), стр. 230; Ц. Вајзман, *Стоби*, o. c., стр. 76, 77.

на помали згради кај кои е средишната и главна просторија апсидална дворана (како на пример Малата апсидална зграда и Епископската резиденција што е веќе порано речено).

Најголема веројатност е дека главниот влез за комплексот на Коцкарницата бил од *Via principalis inferior*, најнапред затоа што кон оваа улица се ориентирани и влезовите и диспозициите на комплексот, а потоа дека е оваа улица една од главните во Стоби (на неа се диспонирани Партениос, Перистерија, Големите терми, Полихармос, Базиликата синагога, Цивилната базилика, Бализиката за крштавање). Со основаност би можело да се претпостави дека во комплексот Коцкарница се влегувало најнапред во една просторија што не е откриена, а се наоѓала пред вестибилот непосредно на неговата северозападна страна. За постоењето на оваа досега неоткриена просторија укажуваат две индикации. Првата е енормната околу 3 метра широка врата на северозападната страна на вестибилот, врата каква што е малку прифатлива за уличен влез. Втората е дека од периферниот северозападен влез на вестибилот до работ на улицата *Via principalis inferior* има уште неколку метра простор, сосема достатно за таков влезен тракт.

Од веќе споменатата вонредно широка врата се влегувало во вестибилот (според обликот на основата повеќе сличен на коридор), а отука низ околу два метра широка врата — во големата апсидална дворана, која што комуницирала на североисточната страна со еден блок одаи, а на југозападната страна со друг уште неиспитан тракт одаи. Овој досега познат комплекс на Коцкарницата и покрај непотполната испитаност е веќе хипотетично датиран во времето IV—V век<sup>79</sup>), што е бислко на датирањето на соседните комплекси (на Епископската базилика, Малата апсидална зграда, Епископска резиденција и на палатата Партениос).

XIII. Главна и средишна просторија на комплексот Коцкарница е големата апсидална дворана, сл. 19, со површина блиска на најголемите дворани во Стоби (во *Domus Fullonica* и Партениос). Меѓутоа, треба да се нагласи дека оваа дворана по исклучок има речиси квадратна форма, додека се сите други апсидални дворани во Стоби со правоаголна основа.

Апсидалниот ѕид на оваа голема дворана граден (според објавената основа) со речиси еднаква дебелина како и другите ѕидови на комплексот и без зајакнувања, освен рамените бочни ѕидови, би можел да биде класифициран во тип III. Би се рекло, натаму, дека едноставно градениот апсидален ѕид не бил наменет да носи полукалотата, туку само рамна гредна таванска конструкција, кон што упатува и неговата голема, речиси седумметарска широчина. Иста таква рамна гредна таванска конструкција може да се претпостави како единствена можност и над квадратниот дел на апсидалната дворана, инаку широка повеќе од десет метра, а без пиластеркси зајакнувања на бочните ѕидови.

<sup>79</sup>) Ѓ. М. Зиси, Проблеми. . . , о. с., (во I дел) стр. 230, Ѓ. М. Зиси, Стоби. . . о. с., (во I дел) стр. 203.

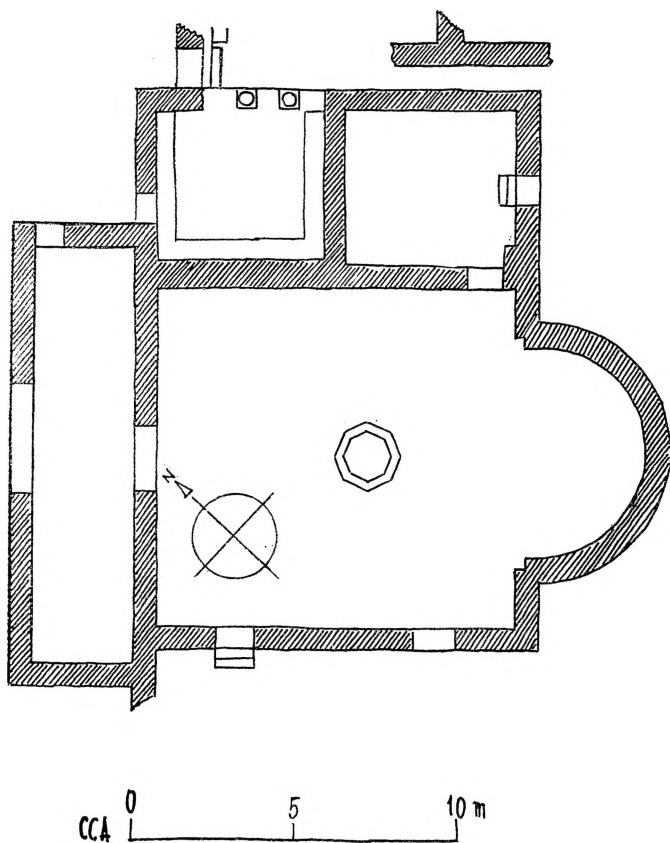

### СА. 19- АПСИДАЛНАТА ДВОРАНА ВО Т.Н. КОШКАРИЦА ВО СТОБИ

(СЕВЕРОИСТОЧНО ОД ТЕАТРОТ)

СЛОБОДНО МЕРНО НАГОЛЕМУВАЊЕ СПОРЕД И. ПЕТРОВИЌ КАЗ Ј. ПЕТРОВИЌ

Диспозицијата на големата апсидална дворана во средиштето на зградата, укажува — како и во неколкуте порано споменати примери — на единствена претпоставка за базиликално осветлување, низ прозорци во високи ѕидови, поставени над покривите на бочните простории со партерна конструкција. Веќе споменатата средишна диспозиција на големата апсидална дворана укажува, натаму, на единствена можност за двосливна покривна конструкција над неа.

Иако во оваа голема апсидална дворана се откриени само мали делови од подна мозаична декорација, тој наод има големо значење за основано конструирање на натамошни претпоставки за декораци-

јата. Врз основа на веќе споменатиот наод на делови од мозаици може да се претпостави, соодветна концепциски складна со подниот мозаик, ѕидна декорација во една од споменуваните форми: со мозаици или со мермерна оплата или со фрески или во една од комбинациите на овие материјали и техники.

Намената на оваа голема апсидална двораа и нејзината функција сеосема јасно ја илустрираат двете откопани мермерни коцкарски маси и коцки. Апсидалната двораа служела, несомнено, како просторија за коцкање, но прилагодена и за одмор околу октогониот мермерен басен сред мозаичниот под. Инаку, карактерот на конструкциите и наодите во соседните простории допушта и претпоставка за поголема разновидност на разоноди, врз што е поставена и основаната претпоставка дека Коцкарницата е всушност градско Казино.

### *Апсидалниите конструкции во комплексот наречен Мали терми*

Особено интересен комплекс за прашњето на апсидалните конструкции во Стоби е зградата наречена Мали терми, во извесна мера испитана и позната во публикациите<sup>80</sup>), во која што има четири мали апсидални простории. Зградата Мали терми, лоцирана источно од Базиликата синагога, е во литературата веќе прелиминарно дефинирана како бања, иако во досеганците испитувања уште не се откриени некои од вообичаените функционални простории на терми, како што се: vestibulum, apodyterium, frigidarium и tepidarium. Меѓутоа, околноста дека во овој мал комплекс се откриени некои други важни функционални компоненти, како што се траги од praefurnium и хипокауст, доволно уверливо ја поткрепува претпоставката дека неколкуте откриени простории служеле како бања. На оваа претпоставка не и пречи ни околноста дека во непосредната близина, ни педесетина метри југозападно, се наоѓаат Големите градски терми. Инаку за овој сооднос, односно за оваа голема близина на две згради со иста намена и функција, објаснението е веќе изложено во една поранешна претпоставка: дека Големите терми биле машка бања, а Малите терми женска бања, што се заклучува според делови од женски накити откриени во Малите терми<sup>81</sup>). Најверојатно дека врз овие наоди се темели и датирањето на Малите терми во IV век<sup>82</sup>). Во проценувањето на сите околности, во кои може да се има увид, можна е дури и претпоставка дека комплексот Мали терми е само термалниот тракт на некоја голема недоиспитана палата, чии ѕидови продолжуваат северно, јужно и источно од Малите терми.

XIV, XV, XVI, XVII. Непотполната испитаност на комплексот Мали терми во прилична мера ја намалува можноста да се оценат карактеристиките на средишниот дел кон кој што се свртени и со кој што

<sup>80</sup>) В. Петковић, Извештај 1931, Годишњак СКА, Београд, 1931, стр. 233—234; Ј. Петровић, Ископавања у Стобима 1931, Старинар, VII, Београд, 1932; G. M. Zisi, Bemerkungen. . . , о. с., (во I дел), S. 232, 234.

<sup>81</sup>) Ѓ. М. Зиси, Проблеми. . . , о. с., (во I дел), стр. 209, 210, 231.

<sup>82</sup>) Ibidem, стр. 231.



комуницираат или имале протогени комуникации апсидалните одаи. Четирите апсидални одаи имаат релативно мали димензии, што е и основа за претпоставување на нивната просторна елевација, сл. 20.

Со незнатни отстапувања сите четири мали апсиди му припаѓаат на варијантна форма III — B. Меѓутоа, иако се апсидалните ѕидови без рамени проширувања и потпорни рамени ѕидови, околноста дека функцијата на потпирање постои меѓусебно и од бочните одаи, дава право да се смета дека всушност се статички блиски на тип III.

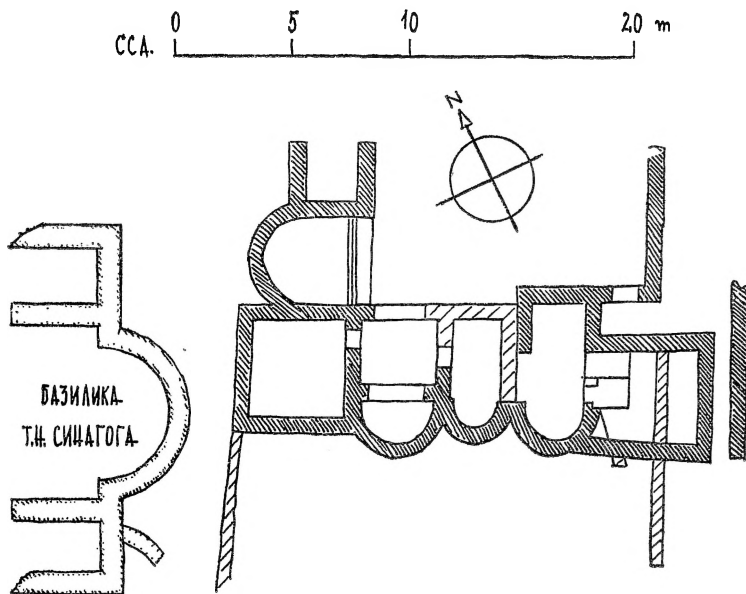

СЛ.20-ЧЕТИРИ АПСИДАЛНИ ОДАИ ВО КОМПЛЕКСОТ НАДЕСЕТ МАЛИ ТЕРМИ  
СЛОБОДНО МЕРНО НАПОСМУВАЊЕ СПОРЕД А.МАГЕРЛЕ КАЈ З.ПЕТРОВИЌ

По однос на таванските конструкции над овие четири апсидални одаи може да се искаже една ваква оценка. Малите димензии на апсидалните одаи и цврстата и соодветно димензионирана конструкција на апсидалните и бочни ѕидови допуштатаат основана и единствена можна претпоставка за полукалотно пресведување над сите четири апсиди и полувалчесто пресведување над сите четири праоаголни и квадратни-делови на апсидалните одаи — како во речиси сите терми. Ваквите калотни и полувалчести сводни конструкции се можни и заради статички сигурните ниски ѕидови, во кои нема прозорци; веројатно дека дневната светлина допирала низ мали окна — окулуси, со мали дебели стакла — како во сите терми.

Изведувајќи заклучок според диспозицијата на хипокаустот и каналите за затоплување, близу до апсидалните одаи, би можело да се претпостави дека намената и функцијата на малите апсидални одаи биле да служат како *caldarium — sudatorium* за помал број луѓе. Во врска со оваа последна мисла е и порано изнесената хипотеза дека Малите терми се, можеби, само термален тракт на некоја неиспитана голема палата.

Разбирливо, дека во малите апсидални одаи не е откриена никаква подна или ѕидна декорација, но таква не е ниту очекувана ниту претпоставена. При ова, сепак, во врска со *caldarium — sudatorium*-ската функција на малите апсидални одаи, треба да се илзожи следнава претпоставка. На подот и во долните зони на ѕидовите веројатно имало мермерна или камена настилка, а во горните зони на ѕидовите и на сводовите кхорасански водоотпорен малтер.

### *Апсидалниите конструкции во Шаканаречената Цивилна базилика*

Еден меѓу досега сè уште најмалку објаснетите комплекси во Стоби, и покрај направените обиди, е градбата прелиминарно номинирана како Цивилна базилика<sup>83</sup>). Овој недостиг на конечно дефинирање се должи во прв ред на извонредно густата изграденост во просторот на Цивилната базилика, со простории од неколку културни слоеви, кои што се хипотетично временски одредени, но чија намена е сè уште предмет на испитување.

XVIII. Сред овој комплекс, поточно во западната половина на средниот и северниот кораб, откриена е при ископувањата една апсидална конструкција. Тој апсидален ѕид, сл. 21, откопан во долниот слој наречен В, на длабочина од 0,90—1,00 м, е датиран според монетите од Теодосиј I, и според керамиката, стукатурата, фреските и друго, во крајот на IV век<sup>84</sup>).

Оваа апсида, разбирливо, дава сосема малку податоци што инаку можат да се најдат кај другите апсидални конструкции. Во овој случај апсолутно не можат ни да се претпостават димензиите, распоредот и карактерот на зградата, на која што и припаѓала апсидата. Инаку според радиусот на апсидата би можело да се претпостави дека апсидалната двораа веројатно била со средни димензии. Судејќи натаму според остатоците, овој апсидален ѕид му припаѓал на конструкција од тип III. Но ва одредување на типот, како и прашањето за можна полукалотна и сводна конструкција, за подна и ѕидна декорација и намена

<sup>83</sup>) Цивилната базилика е откопана 1937 година; оттогаш е споменувана повеќе пати; G. M. Zisi, Bericht über die Ausgrabungen in Stobi, Bericht über den 6. Internationalen Kongress für Archäologie, 1940, 593; J. Петровић, Српско средновековно благо у Стобима, Уметнички преглед 3, Београд, 1940, 4—5, стр. 108—109; J. Petrović, U Stobima. . . o. s., (во I дел) str. 486; E. Kintzinger, A Survey. . . , o. s., (во I дел) p. 130, 144. fig. 186; Д. Коцо и соработници, Извештај за ископувањата во текот на 1955 година, Зборник на Археолошкиот музеј 3, Скопје 1961, стр. 71.

<sup>84</sup>) Dj. M. Zisi, Stratigraphic. . . , Проблеми. . . , o. s. (во I дел) стр. 195, 226.

на апсидалната доврана се сосема безпредметни и неприфатливи, бидејќи нема ни траги од индикативни елементи.

Во оваа смисла не е поинаква ни положбата со најгорниот слој, во кој што е откопана Цивилната базилика. Оваа најгорна градба од комплексот, датирана во V и почетокот на VI век<sup>85)</sup> ни до денес не е

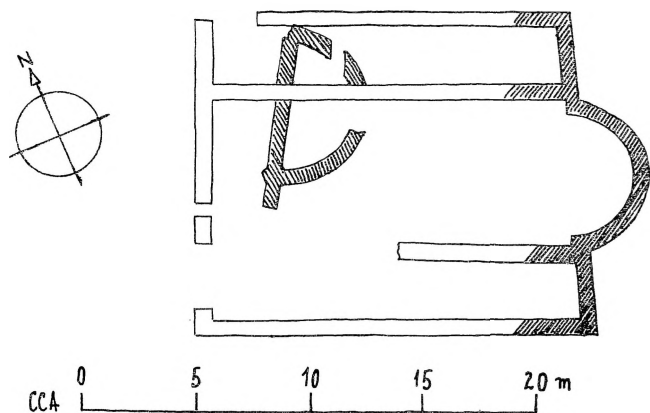

Сл. 21 - АПСИДАЛНА КОНСТРУКЦИЈА ВОД ТИ ЦИВИЛНА БАЗИЛИКА

ИЗБОР. СЛОЖ. Г. М. ЗИСИ

објаснета; дури ни изнесените претпоставки дека е тоа *oikos* во цивилна употреба или *ξενοδοχείον* или *valetudinarium*<sup>86)</sup>, не можат да се прифатат без коментар. Имено, *oikos* во сите значења претставува приватна граѓанска градба, а Цивилната базилика повеќе има распоред како јавна зграда. Инаку кон сето ова ги додавам уште и претпоставките за *aedificium iudicum* и *aedificium questorum* или *aedificium aedilium*, иако ниту една од овие претпоставки не го доближува испитувањето на научната вистина.

На крајот на ова интерполирање меѓу бројни, но неаргументирани и затоа неприфатливи претпоставки, треба да се рече дека би било наједноставно кога би можела да се утврди црковна христијанска намена на зградата, како на пример *refectorium*, кон какво решење укажува едно од последните разгледувања<sup>87)</sup>, но за жалење во оваа градба не се откриени никакви христијански траги и наоди, и затоа целото ова прашање останува без одговор.

XIX. Во оваа трикорабно конципирана градба, без јасно и сигурно претпоставена намена, апсидата сл. 21, е отворена само кон сред-

<sup>85)</sup> Dj. M. Zisi, *Stratigraphic...*, Проблеми..., о. с., (во I дел) стр. 193, 225.

<sup>86)</sup> *Ibidem.*, стр. 193, 225.

<sup>87)</sup> *Ibidem.*

ниот кораб; каков е односот на комуникациите со бочните кораби е досега непознат. Апсидалниот ѕид од тип III позволява само претпоставка за рамен дрвен таван заради евидентно слабата конструкција од седиментен камен; иста таква рамна конструкција треба да се претпостави и над правоаголниот дел на двораната како што е над сите базиликални градби; во оваа смисла може да се претпостави и двосливна конструкција, под која во високите ѕидови на двораната било базиликално осветлување. Натаму, во потполното отсуство на било какви индикации сите други претпоставки се потполно беспредметни.

### *Апсидалната конструкција на Големите терми*

Познатиот во науката комплекс на Големите терми не само што е објаснет во целина, туку досега се изнесени и сосема прифатливи претпоставки за намената и функцијата на поголем дел од просториите во диспозицијата<sup>88)</sup>. Големите терми се датирани во крајот на III век<sup>89)</sup>, меѓутоа бидејќи е водоводот датиран во IV век<sup>90)</sup>, треба да се смета дека функцијата започнува со воведување обилство вода.

XX. Апсидалната конструкција што е зачувана, сл. 22, му припаѓа всушност на средниот praefurnium од хипокаустите, така што се чини

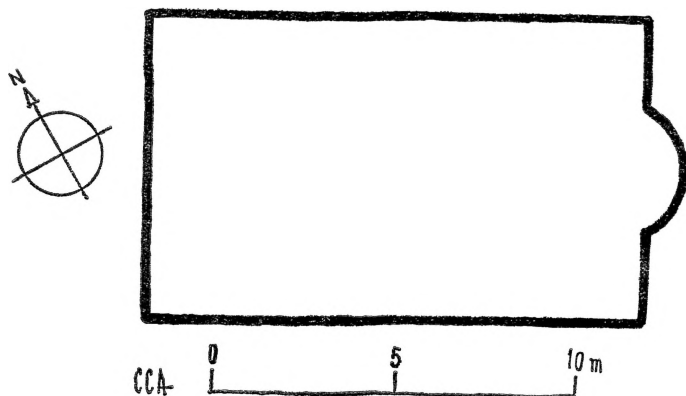

СЛ. 22—ПЕРИФЕРНИ РАДОВИ НА СУДАТОРИУМ НАД ХИПОКАУСТИТЕ  
ВО ГРАДСКИТЕ ТЕРМИ  
СПОРЕД ШТАДИТЕТ КАЈ Ј. ПЕТРОВИЌ

<sup>88)</sup> Ј. Петровиќ, Стоби 1932, о. с. стр. 173, 177—183; G. M. Zisi, Bemerkungen. . . , о. с., 232, 234; J. Petrović, U Stobima. . . , о. с., str. 484; E. Kitzinger, A Survey. . . , о. с. р. 140, 141; К. Петров, Смешано. . . , о. с. 72, 77; К. Петров, Истражувања. . . , о. с., (во I дел) стр. 21, 22.

<sup>89)</sup> Dj. M. Zisi, Stratigraphic. . . , Проблеми. . . о. с. стр. 229, 230.

<sup>90)</sup> Ibidem, p. 230, 231.

само како субструкција за двораната над него. Времето го уништило апсидалниот ѕид на двораната, така што сега можат да бидат изложени само претпоставки според неговата основа. Првата е дека е полукружната форма на praefigium-от градена за да се обликува основа за просторијата над него. Таа просторија со апсидалната конструкција, би можела да се класифицира во тип III заради рамените потпорни ѕидови; понатаму заради функција на caldarium-sudatorium би можела да се претпостави полукалотна конструкција над апсидата; сите понатамошни претпоставки по однос на конструкција и друго се во овој случај вон од средишното интересирање за апсидата.

*Апсидалната конструкција источно од Големите терми*

XXI. На блискиот простор источно од Големите терми е откопана една апсидална конструкција со средни димензии, сл. 23. За оваа апсида не е пишувано, но таа не е непозната, бидејќи е видлива на една

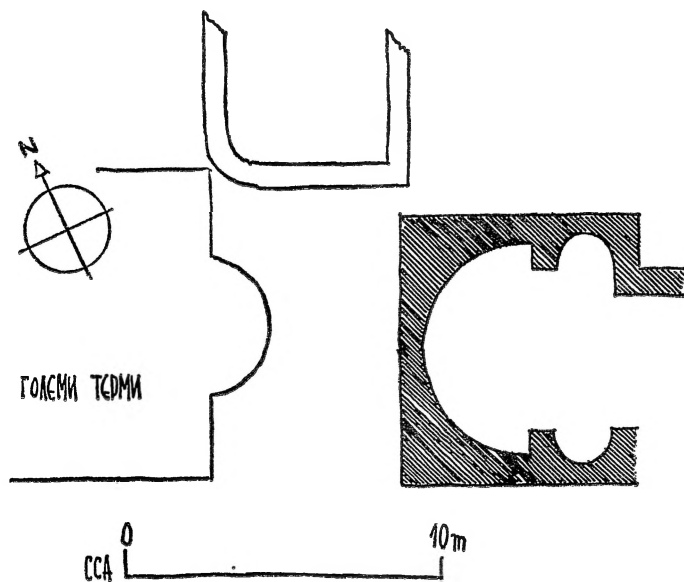

СЛ. 23- АПСИДАЛНА КОНСТРУКЦИЈА ОД НЕИСПИТАНАТА ЗГРАДА

ИСТОЧНО ОД ГОЛЕМИТЕ ТЕРМИ

СПОРЕД ДИСПОЗИЦИЈАТА *IN SITU* И СПОРЕД СЛОБОДНО МЕРНО  
НАГЛЕМУВАЊЕ ОД СИТУАЦИОНИОТ ПЛАН НА ИСКОПАНИТЕ ОБЈЕКТИ

авионска снимка<sup>91)</sup>, а освен тоа е снимена и во ситуациониот план на Стоби — иако потполно неточно. Оваа апсидална конструкција е несомнено дел од некоја сосема неиспитана зграда или палата, чии што димензии, распоред и карактер се непознати. Апсидата според димензиите, може да се претпостави, ѝ припаѓала веројатно на просторија со средна големина. Апсидалниот ѕид според јасните форми на конструкцијата може да се класифицира во тип I, и тоа е единствената апсида од овој тип во Стоби. Јаката конструкција на апсидата и на нишите дава основа за претпоставена полукалотна конструкција. Поради скудноста на други податоци и индикации, и за овој објект се беспредметни претпоставките за зградата, за двораната и за сè друго во оваа смисла.

*Апсидална конструкција во една неошткојана зграда*

XXII. И покрај околноста дека станува збор за една неиспитана конструкција, треба да се сврти вниманието и на една апсида во градба што не е откопана, сл. 24, но што е видлива на една авионска снимка<sup>92)</sup>. Оваа градба снимена 1940 година, се наоѓа на просторот меѓу големата екседра и Domus Fullonica. Судејќи според другите простории, апсидалната дворана е дел од една зграда од средна големина. Иако точните димензии на зградата не можат да се одредат, видливо е дека апсидалната дворана е најголемата просторија во диспозицијата, инаку приближно голема колку двораната во Епископската резиденција. Двораната е окружена со повеќе одаи, но разбирливо не е видливо комуницирањето со нив. Апсидата конструирана на јужната страна на апсидалната дворана припаѓа на тип III, иако еден ѕид неортогонално ја потпира апсидата близу до темето. Судејќи според средишното место на двораната меѓу другите простории, може да се оцени нејзината важност. Меѓутоа заради потполната неиспитаност на зградата, и во овој случај се вон од средишното интересирање сите претпоставки по однос на распоредот, комуникациите, карактерот и слично во оваа смисла и за палатата и за двораната.

\*

По изложувањето на сета оваа материја за апсидите во Стоби, можно е да бидат формулирани неколку одговори на прашањата што произлегуваат од специфичностите на анализите и од заклучоците на синтезите.

Првиот одговор би се однесувал на прашањето за ориентацијата на апсидите и за причините на предимната ориентација. Во Стоби, меѓу 22 досега откриени и во ова изложување анализирани апсиди, 10

<sup>91)</sup> J. Petrović, U Stobima. . . , o. s., (во I дел) sl. 25.

<sup>92)</sup> J. Petrović U Stobima. . . , o. s., под сл. 11 пишува: „До плоштадот лево се назираат темелите од градбата, од која со голо око уште ништо не се гледа; Стрелката го покажува делот што незнатно го зајакнавме“.

од нив — без белведере екседрата — се ориентирани со темето кон југ, 4 од апсидите се ориентирани кон запад, 1 апсида кон север и 6 од нив кон исток.

Во ваквото ориентирање на апсидите секако многу важна улога има најнапред урбанистичкиот распоред на улиците во Стоби според кој што е изведена и урбанистичката ориентација на палатите и другите градби. Во општата ориентација извесна улога има и правецот на влегувањето на водоводните траси во палатите. Имено, според конфигураци-

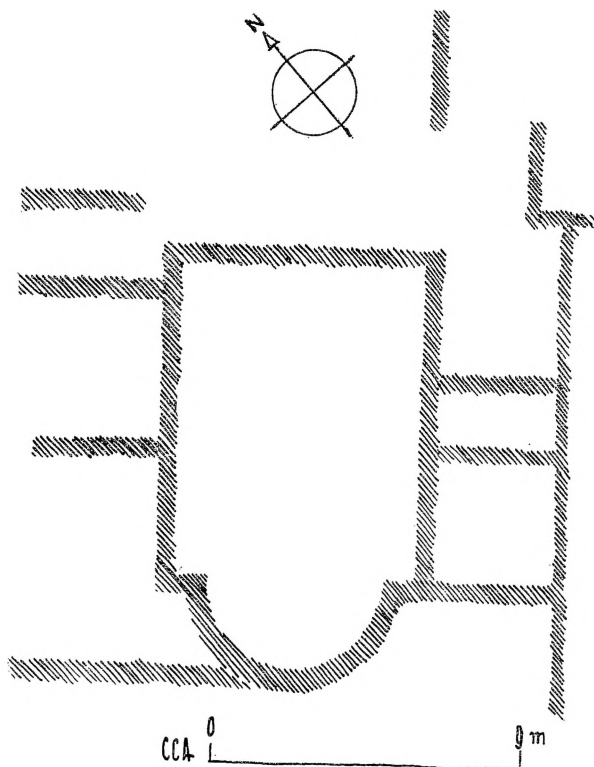

СА.24-АПСИДАЛНА ДВОРАНА ВО НЕОТКРИЕНАТА ЗГРАДА СЕВЕРНО ОД ЕКСЕДАТА

СЛОБОДНО МЕРНО НАГОЛЕМУВАЊЕ СПОРЕД АВИОНСКАТА  
СНИМКА НА Д.ДОЛАНСКИ КАЗ Ј.ПЕТРОВИЌ

Т.Н. ЕКСЕДАТА

јата на теренот, потоа според веќе постојната урбанистичка агломерација, или според постојната водоводна траса, можел да се прилагоди во извесна мера и распоредот во палатите. Ова било особено важно во распоредот на палатите со перистили, во кои водата го правела или надополнувала еден од естетските ефекти. Понатаму според диспозицијата на перистилите е поставуван распоредот на сите простории наоколу, па така и на апсидалните дворани.

Речиси еднакво важен услов во ориентирањето на апсидите е и инсолацијата. Имено, шест најзначајни дворани (во палатите Перистериа, Партениос, Domus Fullonica, во Малата апсидална зграда и во неоткопаната зграда) се со апсиди ориентирани кон југ — поточно кон југозапад — што значи дека биле затворени кон најинтензивната инсолација во жешките летни денови, додека биле истовремено отворени кон север, најчесто кон перистилите. Тоа значи дека најголемите апсидални дворани во најзначајните палатати се градени со особено прилагодување за летно престојување, заштитени од жега. За зимското затоплување веќе е констатиран хипокауст крај големата апсидална дворана во Domus Fullonica; како биле затоплувани другите апсидални дворани во Стоби останува отворено прашање.

Вториот сумарен одговор, во врска со ова аналитично испитување произлегува од апсолутната бројност на апсидалните конструкции и апсидалните дворани во Стоби. Дваесет и двете апсиди откриени само во овој испитан дел на Стоби, се несомнено сведоштво за забележлива луксузна градежна активност во градот. И кога кон овој констатиран факт ќе бидат додадени и другите луксузни архитектонски елементи во палатите и во богатите домови, веќе споменати, а потоа и декоративната пластика и мозаиците, тогаш може да се оцени и уметничката вредност на архитектурата и луксузниот амбиент на ентериерите во Стоби.

Во заклучок, по сите анализи и преразгледувања, би можела да се изрече следнава општа оценка. Следејќи ја мислата за бројната застапеност на луксузни апсидални дворани и апсиди, и сосодветниот раскош во ентериерите може, иако навидум еднострано, да се одреди во извесна смисла и уметничкото место на Стоби меѓу другите градови од овој ран византиски период. Нема сомневање дека според луксузната градба Стоби зазема прво место во Македонија, пред сите други градови од тоа време, при околноста на сегашна фаза на испитаност. Во речената смисла Стоби зазема предно место и меѓу многу други градови од овој ран период во нашата земја и во широкиот регион на Медитеранот.



Dr. Konstantin Petrov

LA TYPONYMIE ET LE CARACTÈRE DES CONSTRUCTIONS  
ABSIDALES DANS LES ÉDIFICES NON-SACRÉS DE STOBI

— II partie —

R é s u m é

Dans la première partie de cet ouvrage sont exposés les points de vue sur la genèse et le développement des constructions absidales, sur leur typonymie et leurs variantes dans un nombre considérable de thermes, palais et demeures riches de Rome, Pompei, Tivoli, Thamugadi, Baalbeck, Treviri, Pola, Salonae, Palatium Diocletiani, de Doclea, Poetovio, Aquae Jassae, Sirmium, Médiana, et Xanté. Une attention a été ensuite consacrée à l'apparition de formes absidales à Stobi et à l'analyse de ces constructions absidales dans les palais de Péristéria et de Parthénios. Dans la seconde, partie de cette oeuvre est continué l'analyse des absides dans les autres constructions plus importantes à Stobi, en faisant parallèlement leur évaluation et leur estimation.

*Les constructions absidales dans le palais de Domus Fullonica*

A présent on peut confirmer l'hypothèse, que dans ce grand complexe d'édifices qui date du III—IV siècle, il existe deux blocs fonctionnels, indépendants. Dans le premier se trouve la grande salle absidale, grav. 13, qui serait en outre, la salle la plus spacieuse de Stobi. Elle possède un mur absidal du type III/I-B; sous la toiture à deux écoulements de cette salle, se trouvait un plafond plat en bois et un éclairage basilical. La conception luxueuse du mur absidal avec des niches à l'intérieur, fait supposer avec fondement que cette salle était destinée à recevoir un grand nombre de personnes à des occasions solennelles.

La seconde petite salle absidale, grav. 14, qui fut découverte dernièrement dans le deuxième bloc, possède une abside du type III/III-B. Au-dessus de cette salle à éclairage basilical habituel, se trouvait un plafond plat et un toit à double écoulement. La destination de cette salle n'a pu être fixée avec certitude, mais vraisemblablement elle servait au rassemblement d'un plus petit nombre de personnes.

*La salle absidale dans le palais de Poliharmos*

La salle absidale dans ce palais, grav. 15, datant du IV—V siècle, possède une abside de la variante III-B, et sous le toit à deux écoulements, elle avait un plafond plat en bois et un éclairage basilical. Le pavé en mosaïque luxueux de cette salle indique, qu'elle était certainement destinée à des réceptions dans des occasions solennelles ou bien pour les tricliniums, tandis que dans la période plus avancée du palais elle servait aussi comme oratoire aux habitants christianisés.

### *La pièce absidale dans le Petit édifice absidal*

Cet édifice découvert en 1933—34 et qui pourrait dater du IV—V siècle, possède une salle absidale, grav. 16, construite selon le type III; au-dessus de cette salle à éclairage basilical se trouvait un plafond plat en bois et un toit à dex écoulements. La découverte de petits cubes en verre provenant du mosaïque mural, indique que cette salle absidale est une des salles le plus luxueusement décorés, découvertes à Stobi jusqu'à présent; on suppose qu'elle était destinée aux réceptions les plus solennelles des notables et qu'elle était aussi en rapport avec la résidence épiscopale, se trouvant à sa proximité.

### *Les constructions absidales dans la Résidence épiscopale*

Dans la Résidence épiscopale datant du IV—V siècle se trouvent deux absides très différentes au point de vue construction et destination. La première représente un élargissement demicirculaire du corridor-portique en un belvédère-exedra du type III, grav. 17, avec un plafond plat et des colonnes en marbre rouge. L'espace central de la Résidence épiscopale est une grande salle absidale, grav. 18, avec une abside du type III, probablement avec une demie-calotte au-dessus de l'abside, un plafond plat au-dessus de la partie carrée de la salle et un éclairage basilical; au-dessus de tout se trouvait une toiture à deux écoulements. La décoration en stuc exceptionnellement riche de la salle est un indice que c'était un lieu solennel pour le rassemblement des dignitaires ecclésiastiques.

### *La grande salle absidale dans la Maison de jeu*

L'espace central de cette construction datant du IV—V siècle, est une salle absidale, grav. 19, avec un mur absidal du type III; sous la toiture à deux écoulements se trouve le plafond plat et l'éclairage basilical. Le pavé en mosaïque avec un bassin en marbre au milieu et des tables de jeu en marbre indiquent que cette salle luxueuse était destinée au jeu. Les découvertes dans les pièces voisines confirment que la fonction de cet immeuble était le casino de la ville.

### *Les constructions absidales dans les Petites thermes*

Cet thermes, pas encore explorées à fond et datant du IV siècle, et que l'on peut considérer comme l'aile thermale de quelque grand palais, possèdent quatre petites pièces absidales, grav. 20. Les murs des quatre pièces appartiennent à la variante III-B; d'après certains indices de la construction, on peut supposer qu'au-dessus des absides se trouvait une voûte en demie-calotte et au-dessus des parties rectangulaires une voûte demicylindrique. L'éclairage se faisait par de petits yeux-de-boeuf dans les voûtes. Ces petites pièces abidaales étaient certainement destinées pour des caldariums-sudatoriums à un petit nombre de personnes.

### *Les constructions absidales dans la Basilique civile.*

Dans ce complexe le moins exploré de Stobi, fut découvert à 1,00 mètres de profondeur un mur abdisal, grav. 21, qui selon certaines indices indirectes, daterait du IV siècle. Cette construction absidale du types III, appartient à l'édifice se trouvant au-dessous de la Basilique civile. La Basilique même, datant du V et du début du VI-ème siècle, possède une construction absidale du type III. Le problème non-éclairci en ce qui concerne le caractère de l'a Basilique civile, et son degré de destruction, ne permettent de faire aucune hypothèse sur sa fonction.

### *La construction absidale dans les Grandes thermes*

Les Grandes thermes datant du IV eme siècle possèdent une construction absidale du type III dans le praefurnium des hypocaustes, grav. 22; cela est en réalité le mur des fondations du caldarium-sudatorium, qui se trouve au-dessus des hypocaustes. Ou ne peut pas faire d'autres suppositions, vu le degré de démolition des murs au-dessus des hypocaustes.

### *La construction absidale a l'est des Grandes thermes*

A proximité des Grandes thermes fut découverte une construction absidale du type I, grav. 23. La construction solide de l'abside fait croire qu'au-dessus se trouvait une voûte en demie-calotte; d'autres suppositions sont impossibles à faire, vu le manque de données.

### *La construction absidale dans un édifice non-déblayé*

Dans un édifice entre la place municipale et le Domus Fullonica, qui fut pris en photo d'avion, on remarque une grande salle centrale avec une abside du type III, grav. 24. L'immeuble n'étant pas encore recherché, ne permet faire aucune supposition.

\*

Après avoir exposé cette matière sur les absides de Stobi, on pourrait formuler quelques réponses aux questions qui résultent de cette analyse, des comparaisons et des conclusions.

La première réponse se rapporterait au problème de l'orientation des absides. Sur 22 absides de Stobi qui sont analysées dans cet ouvrage, dix sont orientées vers le sud. Cette orientation était en premier lieu sumise à la disposition urbanistique des rues de Stobi, selon laquelle fut effectuée l'orientation des palais et des autres immeubles. Cette disposition dépendait également de la direction des conduites d'eau dans les palais, ce qui avait aussi une certaine influence sur le plan intérieur. L'exposition au soleil jouait éga-

lement un rôle important, c'est-à-dire que les pièces orientées vers le sud étaient protégées et de cette manière adaptées à y séjourner confortablement pendant l'été.

La seconde réponse provient du nombre de constructions et de salles absidales à Stobi; 22 absides découvertes seulement dans la partie explorée de cette cité, avec des décorations plastiques et des mosaïques, sont le témoignage d'une activité artistique très développée, avec une affinité accentuée pour la création d'intérieurs somptueux.

Par ses constructions luxueuses Stobi vient en premier lieu en Macédoine, mais il tient également une place marquante parmi de nombreuses villes de cette période dans notre pays, et dans la région large méditerranéenne.